

Transpallet elettrico 1.3 t

BT levio
serie W
LWE130



Transpallet elettrico

Caratteristiche tecniche del transpallet elettrico					LWE 130
Identificazione	1.1	Costruttore			Toyota
	1.2	Modello			LWE 130
	1.3	Alimentazione			Elettrico
	1.4	Guida			A timone
	1.5	Portata nominale	Q	kg	1300
	1.6	Baricentro	c	mm	600
	1.8	Distanza schiena forche/asse ant.	x	mm	937/990 *)
	1.9	Interasse	y	mm	1199/1252 *)
	Peso	2.1	Peso del carrello, compresa la batteria		kg
2.2		Pressione, con carico, su ruota trazione/pivottante/rulli bracci di supporto		kg	535/77/943
2.3		Pressione, a vuoto, su ruota trazione/pivottante/rulli bracci di supporto		kg	148/76/31
Ruote	3.1	Ruota trazione/pivottante/rulli forche			Poliuretano
	3.2	Dimensione ruota anteriore	Ø x largh.	mm	250x60
	3.3	Dimensione ruota posteriore	Ø x largh.	mm	8599
	3.4	Ruote aggiuntive (dimensioni)	Ø x largh.	mm	100x40
	3.5	Ruote, numero anteriore/posteriore (x = ruote comandate)			1x+ 2/2 o 4
	3.6	Carreggiata anteriore	b ₁₀	mm	480
	3.7	Carreggiata posteriore	b ₁₁	mm	364 *)
Dimensioni	4.4	Sollevamento forche	h ₃	mm	110
		Altezza di sollevamento	h ₂₃	mm	195
	4.9	Altezza timone in posizione di guida, min./max.	h ₁₄	mm	858/1222
	4.15	Altezza, forche abbassate	h ₁₃	mm	85
	4.19	Lunghezza totale	l ₁	mm	1570*
	4.20	Lunghezza carrello forche escluse	l ₂	mm	420
	4.21	Larghezza telaio	b ₁	mm	700
	4.22	Dimensioni forche	s/e/l	mm	76/156/1150 *)
	4.25	Scartamento esterno forche	b ₅	mm	520 *)
	4.32	Luce da terra, centro dell'interasse	m ₂	mm	40
	4.33	Corridoio di stivaggio per pallet 1000x1200 trasversale	A _{st}	mm	2210 ^{1) *)}
	4.34	Corridoio di stivaggio per pallet 800x1200 nel senso della lunghezza	A _{st}	mm	2062 ^{1) *)}
	4.35	Raggio di sterzata	W _a	mm	1410 ^{1) *)}
Dati sulle prestazioni	5.1	Velocità di trazione, con/senza carico		km/h	4,5/5,5
	5.2	Velocità di sollevamento, con/senza carico		m/s	0,05/0,07
	5.3	Velocità di discesa, con/senza carico		m/s	0,05/0,04
	5.8	Pendenza superabile, con/senza carico		%	5,5/10 ²⁾
	5.10	Freno di servizio			Elettromagnetico
Motore elettrico	6.1	Potenza motore trazione S2 60 min		kW	0,7
	6.2	Potenza motore di sollevamento a S3 15%		kW	0,8
	6.4	Tensione batteria, capacità nominale K ₅		V/Ah	2x12/63
		Tensione batteria, portata nominale K ₅ , ioni di litio		V/Ah	1x24/50
	6.5	Peso batteria		kg	2x23
		Peso batteria, ioni di litio		kg	1x6,4
	6.6	Consumo energetico secondo il ciclo VDI		kWh/h	0,24
Consumo energetico in base a EN 16796:2016			kWh/h	0,20	
Altri	8.1	Tipo di controllo motore			Variabile AC
	8.4	Livello acustico al conducente in base a EN 12 053		dB(A)	62

1) Con le forche sollevate.

2) Misurato in base allo standard aziendale.

*) Ulteriori alternative sono disponibili e ad esse corrispondono altri valori.

Tutti i dati sono basati sulla configurazione in tabella. Altre configurazioni possono dare altri valori.

Le prestazioni e le dimensioni del carrello sono nominali e soggette a tolleranze.

I prodotti e le specifiche tecniche Toyota Material Handling possono subire modifiche senza preavviso.

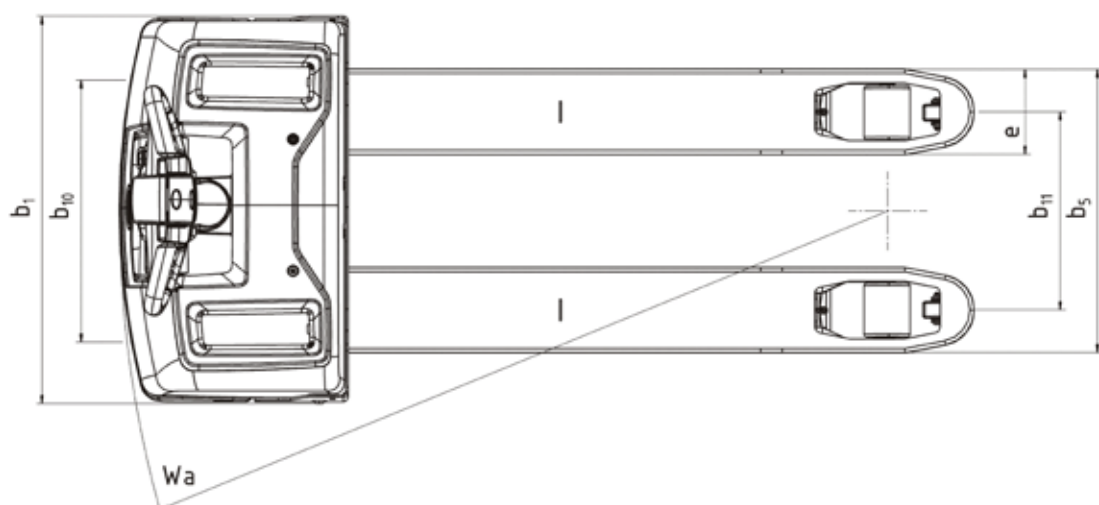
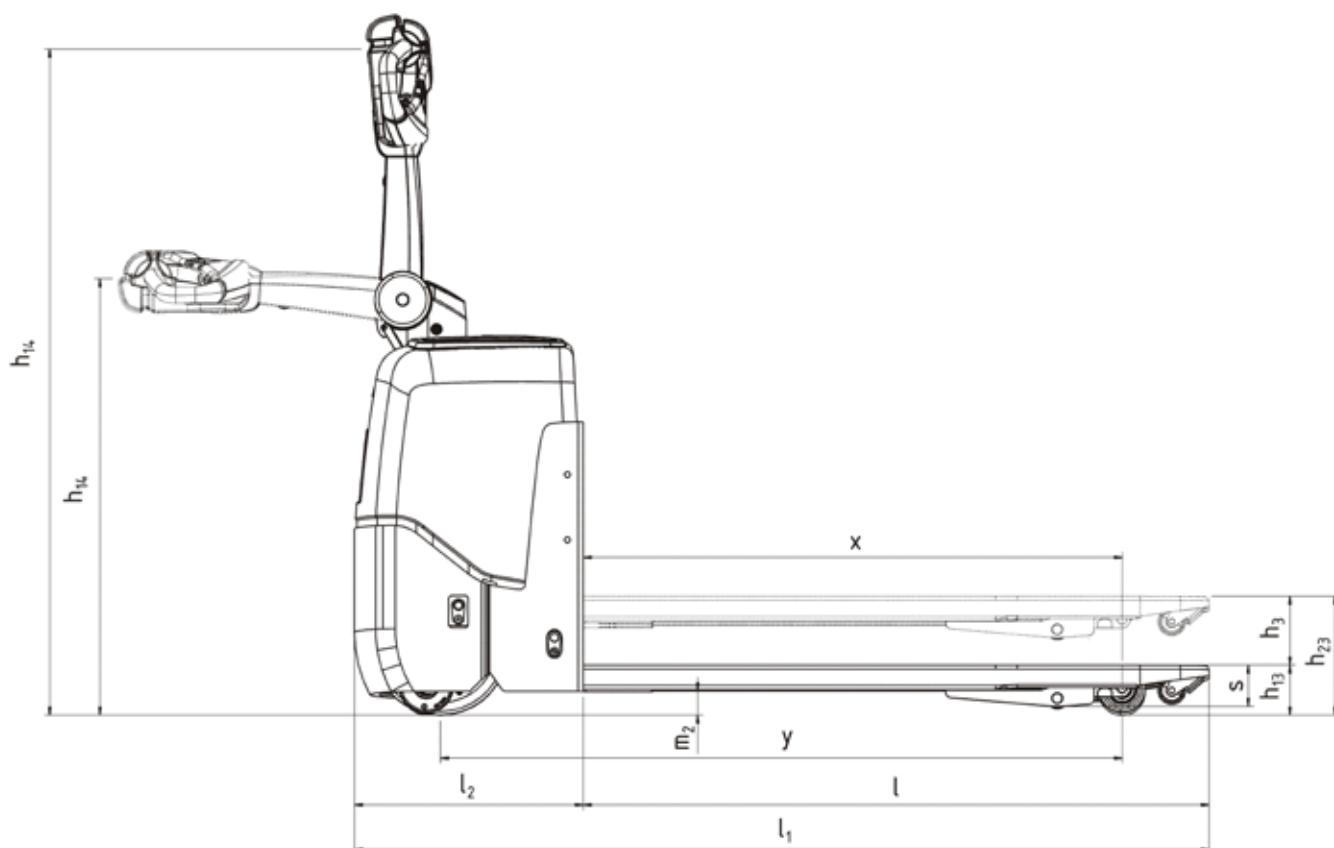

Caratteristiche del carrello:

- Compatto e facile da manovrare
- Sistema Castor link
- Batterie esenti da manutenzione
- Caricabatterie integrato
- Click-2-Creep
- Impostazione parametri individuali
- Motore di trazione AC esente da manutenzione
- Accesso tramite codice PIN
- Compatibile con i tool di gestione flotta I_Site

