

Trattore elettrico 7.0 t

Simai

Serie a tre ruote

TTE71



Trattore elettrico 7.0 t

Specifiche del carrello					TTE71
Identificazione	1.1	Costruttore			Simai S.p.A.
	1.2	Modello			TTE71
	1.3	Alimentazione			Elettrico
	1.4	Guida			Operatore seduto
	1.5	Portata nominale	Q	kg	7000
	1.7	Sforzo al gancio	F	N	1550
	1.9	Interasse	y	mm	1045
Peso	2.1	Peso del carrello		kg	1065
	2.2	Carico sugli assali a carico ant./post.		kg	-
	2.3	Carico sugli assali a vuoto ant./post.		kg	465/600
Pneumatici	3.1	Ruote - Cushion(Cu), Superelastiche(SE), Pneumatiche(Pn), Poliuretano			SE/Pn
	3.2	Dimensione ruote anteriori			4.00-8
	3.3	Dimensione ruote posteriori			4.00-8
	3.5	Ruote, numero anteriore/posteriore (x=ruote comandate)			1/2x
	3.6	Larghezza carreggiata - anteriore	b ₁₀	mm	-
	3.7	Larghezza carreggiata - posteriore	b ₁₁	mm	910
Dimensioni	4.7	Altezza cabina	h ₆	mm	1960
	4.8	Altezza sedile	h ₇	mm	880
	4.12	Altezza gancio di traino	h ₁₀	mm	245-300-355
	4.13	Altezza di carico, a vuoto	h ₁₁	mm	730
	4.16	Lunghezza piano di carico	l ₃	mm	255
	4.17	Sbalzo posteriore	l ₅	mm	-
	4.18	Larghezza piano di carico	b ₉	mm	650
	4.19	Lunghezza totale	l ₁	mm	1660
	4.21	Larghezza telaio	b ₁	mm	1010
	4.32	Luce da terra, centro dell'interasse	m ₂	mm	105
	4.35	Raggio di sterzata	W _a	mm	1775
4.36	Raggio di sterzata interno	b ₁₃	mm	720	
Dati sulle prestazioni	5.1	Velocità di trazione, con/senza carico		km/h	8,5/18
	5.6	Max. sforzo al gancio		N	6000
	5.7	Pendenza superabile		%	vedi diagramma
	5.8	Max. pendenza superabile con/senza carico		%	4/22
	5.10	Freno di servizio / parcheggio (I=Idraulico E=Elettromagnetico M=Meccanico)			I/E
Motore elettrico	6.1	Potenza motore di trazione S2 60 min		kW	5
	6.4	Tensione della batteria, capacità nominale ¹⁾	K ₅	V/Ah	48 / 315 - 345 - 375
	6.5	Peso batteria		kg	536 - 550 - 580
	6.6	Consumo energetico secondo ciclo VDI ²⁾		kWh/h	
Varie	8.1	Tipo di controllo motore			Inverter AC
	8.4	Livello acustico al conducente in base a EN 12053		dB(A)	69

¹⁾Le prestazioni e il peso si intendono con una batteria da 375 Ah.

²⁾ Contattare il fornitore per informazioni.

In base alle linee guida VDI 2198, questa scheda tecnica si applica esclusivamente a trattori elettrici/trasportatori elettrici a pianale. Le dimensioni non sono vincolanti e possono essere modificate in qualsiasi momento. Le prestazioni sono da intendersi per macchine nuove di fabbrica, dopo il completamento del rodaggio, testate presso lo stabilimento di San Donato Milanese in condizioni climatiche normali. Le prestazioni e il peso sono da intendersi con motori e batteria standard e con gommatura pneumatica. Alcuni dati possono variare in base ai diversi equipaggiamenti.

Peso trainato

ESEMPIO DI LETTURA DIAGRAMMA
 CARICO TRAINATO = 1 TONS
 PENDENZA = 13 %
 SFORZO AL GANCIO = 3300 N
 VELOCITA' = 6,2 Km/h
 MAX RAMPA ORARIA PERCORRIBILE = 1500 m

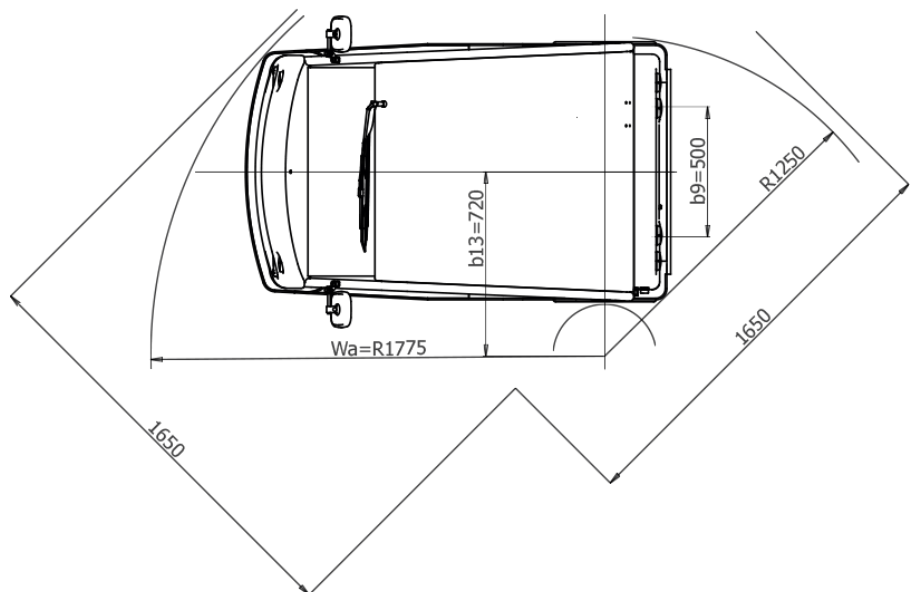
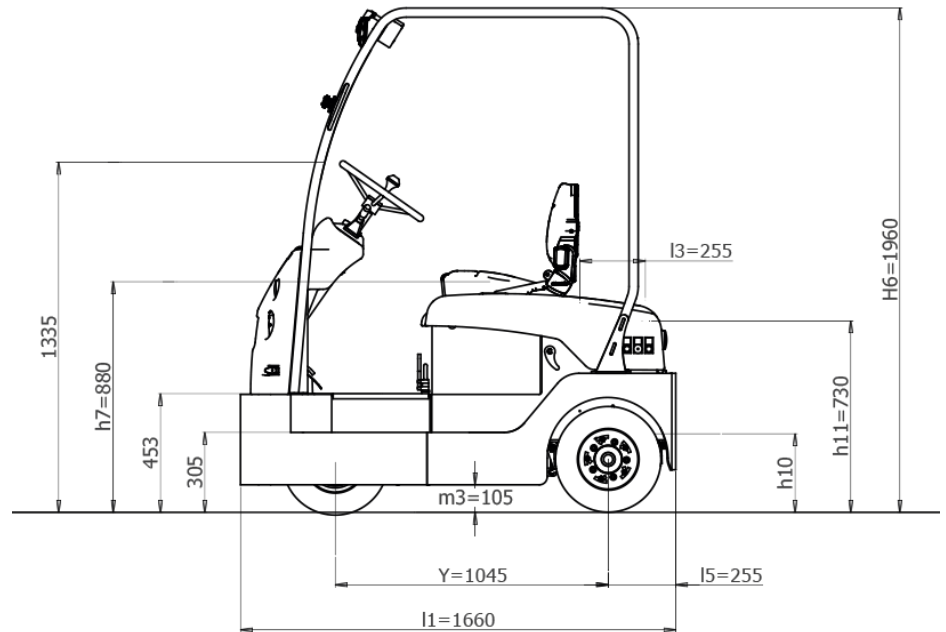
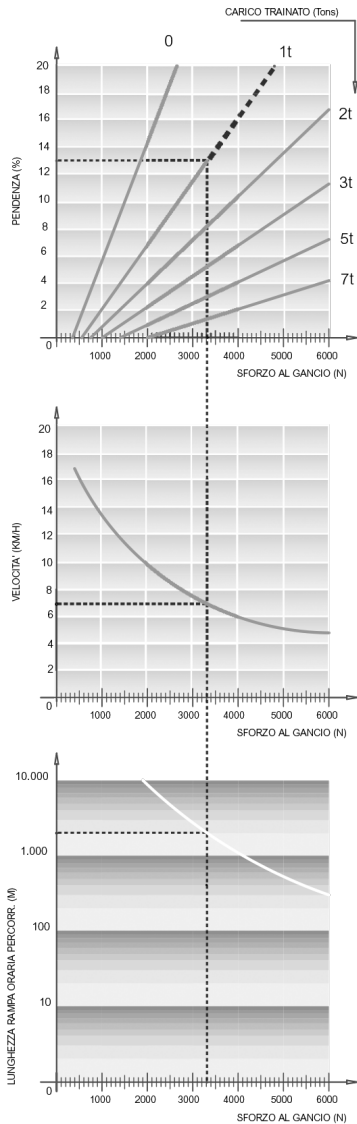

Equipaggiamento standard:

- Comandi di marcia ad impulsi
- Sistema di rilevamento dell'operatore
- Sistema di alimentazione AC
- Ruote pneumatiche
- Gancio di traino posteriore
- Freno di parcheggio automatico
- Frenatura elettronica rigenerativa
- Fari anteriori e luci di posizione, indicatori di direzione
- Display digitale multifunzione

