

# Carrelli commissionatori 2.5 t

## BT optio

*Serie L*

OSE250

OSE250P



# Carrelli commissionatori

Caratteristiche					OSE250	OSE250P
Identificazione	1.1	Costruttore			Toyots	Toyota
	1.2	Modello			OSE250	OSE250P
	1.3	Alimentazione			Elettrico	Elettrico
	1.4	Guida			Uomo a bordo	Uomo a bordo
	1.5	Portata nominale	Q	kg	2500	2500
	1.6	Baricentro	c	mm	1200	1200
	1.8	Distanza schiena forche - asse ant., bracci di supporto sollevate/abbassate	x	mm	886/957	886/957
	1.9	Interasse, bracci di supporto sollevate/abbassate	y	mm	2088/2159	2088/2159
	Peso	2.1	Peso del carrello, senza la batteria, telaio corto/lungo		kg	765/897
2.2		Pressione, con carico, su ruota motrice/pivottante/forche telaio corto telaio lungo		kg	833/670/2223	833/670/2223
				kg	894/800/2243	894/800/2243
				kg	500/300/270	500/300/270
2.3		Pressione, a vuoto, su ruota motrice/pivottante/forche telaio corto telaio lungo		kg	480/270/250	480/270/250
				kg	500/300/270	500/300/270
Ruote	3.1	Ruota trazione/pivottante/rulli forche			Poliuretano	Poliuretano
	3.2	Dimensione rullo, anteriore	Ø x Larghezza	mm	250 x 75	250 x 75
	3.3	Dimensione ruota, posteriore	Ø x Larghezza	mm	85 x 74	85 x 74
	3.4	Ruote aggiuntive (dimensioni)	Ø x Larghezza	mm	150 x 78	150 x 78
	3.5	Ruote, numero anteriore/posteriore (x = ruote comandate)			1x+1/4	1x+1/4
Dimensioni	4.2.1	Altezza totale	$h_{15}$	mm	1277	1277
	4.4	Corsa di sollevamento Altezza sollevamento	$h_3$	mm	150	150
			$h_{23}$	mm	235	235
	4.8	Altezza piede uomo	$h_7$	mm	138	138/980
	4.15	Altezza, forche abbassate	$h_{13}$	mm	85	85
	4.19	Lunghezza totale, telaio corto/lungo	$l_1$	mm	2488/2574	2488/2574
	4.20	Lunghezza carrello forche escluse, telaio corto/lungo	$l_2$	mm	1338/1424	1338/1424
	4.21	Larghezza telaio	$b_1$	mm	790	790
	4.22	Dimensioni forche	s/e/l	mm	50/180/1150	50/180/1150
	4.25	Scartamento esterno forche	$b_5$	mm	450-685	450-685
	4.31	Luce da terra	$m_1$	mm	55	55
	4.34	Larghezza corsia per pallet 800 x 1200 mm nel senso della lunghezza, telaio corto/lungo	$A_{st}$	mm	2815/2901	2815/2901
	4.35	Raggio di sterzata, telaio corto/lungo	$W_a$	mm	2301/2387	2301/2387
	4.44	Larghezza utile per l'accesso in cabina	$l_{24}$	mm	450	450
Dati sulle prestazioni	5.1	Velocità di trazione, con/senza carico		km/h	8,0/12,0	8,0/12,0
	5.2	Velocità di sollevamento, con/senza carico		m/s	0,067/0,094	0,067/0,094
	5.3	Velocità di discesa, con/senza carico		m/s	0,08/0,05	0,08/0,05
	5.8	Pendenza superabile, con/senza carico <sup>1)</sup>		%	8/13	8/13
	5.10	Freno di servizio			Elettromeccanico	Elettromeccanico
Motore elettrico	6.1	Potenza motore di trazione S2 60 min		kW	2,8	2,8
	6.2	Potenza motore di sollevamento a S3 7%		kW	2,0	2,0
	6.4	Tensione batteria, capacità nominale $K_5$		V/Ah	24/310, 620	24/310, 620
	6.5	Peso batteria, min./max.		kg	239/501	239/501
	6.6	Consumo energetico secondo ciclo VDI		kWh/h	0,61	0,61
	Altri	8.1	Tipo di controllo motore			BT Powerdrive
8.4		Livello acustico al conducente in base a EN 12 053		dB(A)	63	63

1) Misurata sulla base degli standard della casa madre.

Tutti i dati sono basati sulla configurazione in tabella. Altre configurazioni possono dare altri valori.

Le prestazioni e le dimensioni del carrello sono nominali e soggette a tolleranze.

I prodotti e le specifiche tecniche Toyota Material Handling Manufacturing Svezia AB possono subire modifiche senza preavviso.

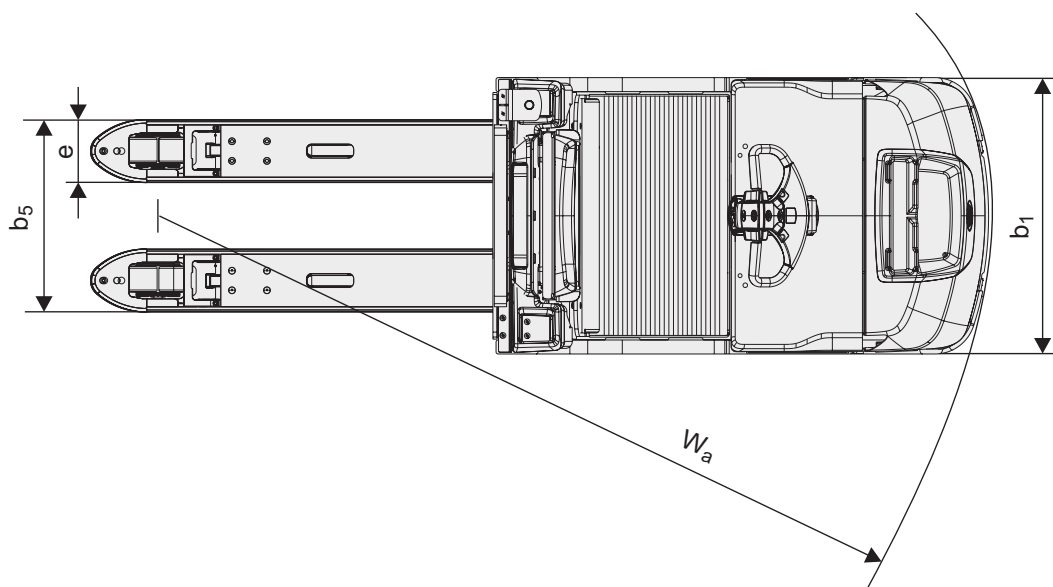
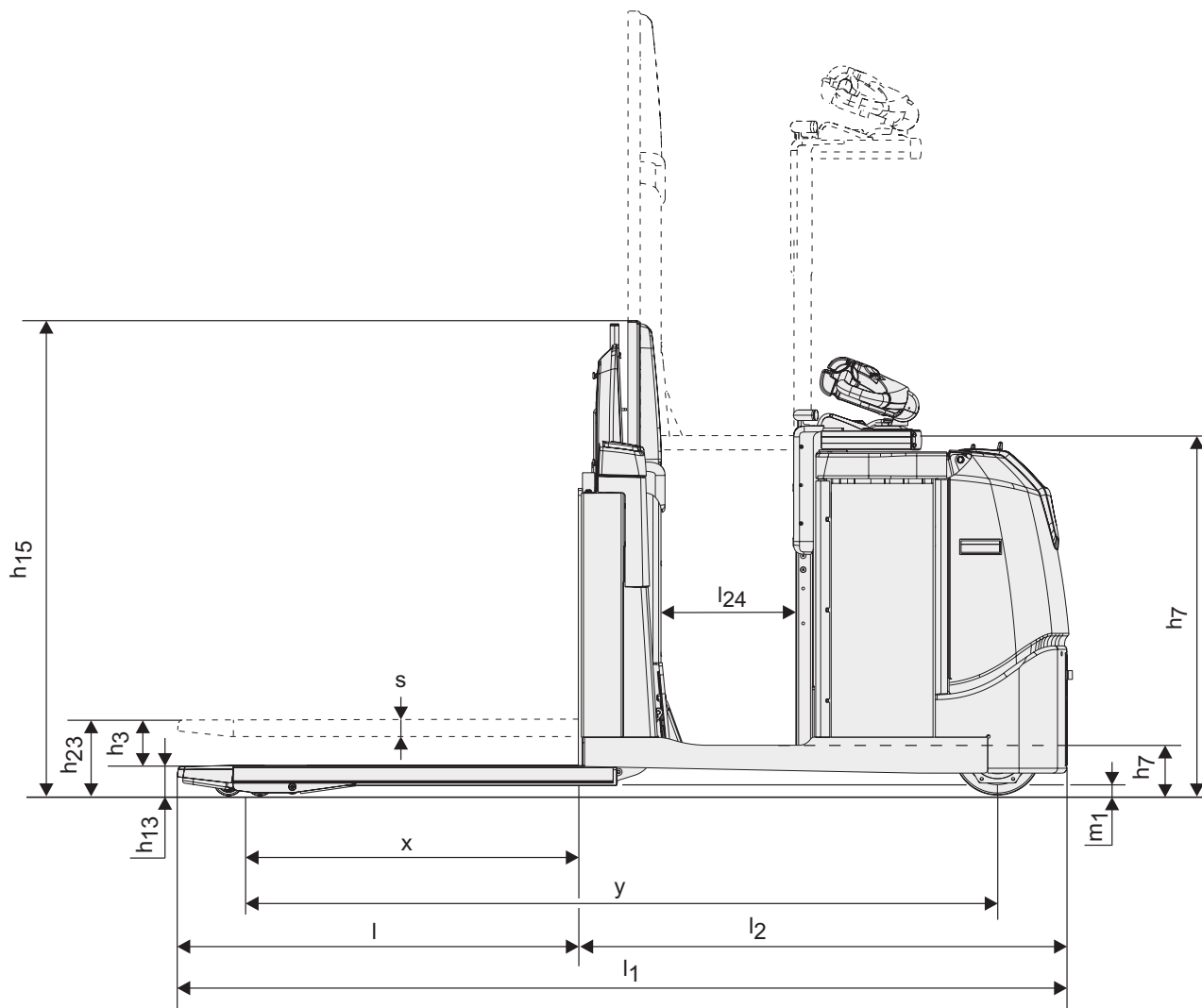

---

## Caratteristiche carrello:

- Carrelli con alte prestazioni
- Sistema di sterzo BT E-Man
- Basso gradino di accesso
- Sistema BT Powerdrive
- Pedana operatore con controlli per il sollevamento
- Supporto per film plastico di serie
- Sistema E-bar per fissaggio di terminali e accessori (opzione)
- Pedana a basse vibrazioni (opzione)

