

Transpallet manuale 2.3 t

BT lifter

serie L

LHM230G

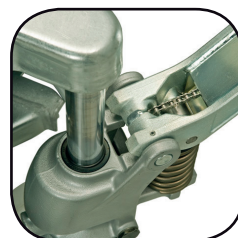

Transpallet manuale

Caratteristiche tecniche del carrello					LHM230G
Identificazione	1.1	Costruttore			Toyota
	1.2	Modello			LHM230G
	1.4	Guida			Manuale
	1.5	Portata nominale	Q	kg	2300
	1.6	Baricentro	c	mm	600
	1.8	Distanza schiena forche/asse ant.	x	mm	945 ¹⁾
	1.9	Interasse	y	mm	1170 ¹⁾
Peso	2.1	Peso del carrello		kg	63
	2.2	Pressione, con carico, su ruota trazione-pivottante/rulli bracci di supporto		kg	375/805
	2.3	Pressione, a vuoto, su ruota trazione-pivottante/rulli bracci di supporto		kg	20/10
Ruote	3.1	Ruote sterzanti/rulli forche: Nylon (N), Polyurethane (P), Gomma (R)			N, P, R/N, P
	3.2	Dimensione rullo, anteriore			Ø 175x60
	3.3	Dimensione ruota, posteriore			Ø 85x100/Ø 85x75
	3.5	Ruote, numero anteriore/posteriore (x = ruote comandate)			2/2 o 2/4
	3.6	Carreggiata anteriore	b ₁₀	mm	132
	3.7	Carreggiata posteriore	b ₁₁	mm	364
Dimensioni	4.4	Sollevamento forche	h ₃	mm	115
		Altezza di sollevamento	h ₂₃	mm	200
	4.9	Altezza timone in posizione di guida	h ₁₄	mm	1220
	4.15	Altezza, forche abbasse	h ₁₃	mm	85
	4.19	Lunghezza totale	l ₁	mm	1510
	4.20	Lunghezza carrello forche escluse	l ₂	mm	365
	4.21	Larghezza telaio	b ₁	mm	520/685
	4.22	Dimensioni forche	s/e/l	mm	45/156/1150 ²⁾
	4.25	Scartamento esterno forche	b ₅	mm	520/685
	4.32	Luce da terra, centro dell'interasse	m ₂	mm	40
	4.33	Corridoio di stivaggio per pallet 1000x1200 trasversale	A _{st}	mm	1525
	4.34	Corridoio di stivaggio per pallet 800x1200 nel senso della lunghezza	A _{st}	mm	1756
	4.35	Raggio di sterzata	W _a	mm	1392

1) Distanza con forche sollevate.

2) Altre lunghezza forche disponibili: 800/910/1000/1070/1220

Tutti i dati sono basati sulla configurazione in tabella. Altre configurazioni possono dare altri valori.

Le prestazioni e le dimensioni del carrello sono nominali e soggette a tolleranze.

I prodotti e le specifiche tecniche Toyota Material Handling Manufacturing Svezia AB possono subire modifiche senza preavviso.

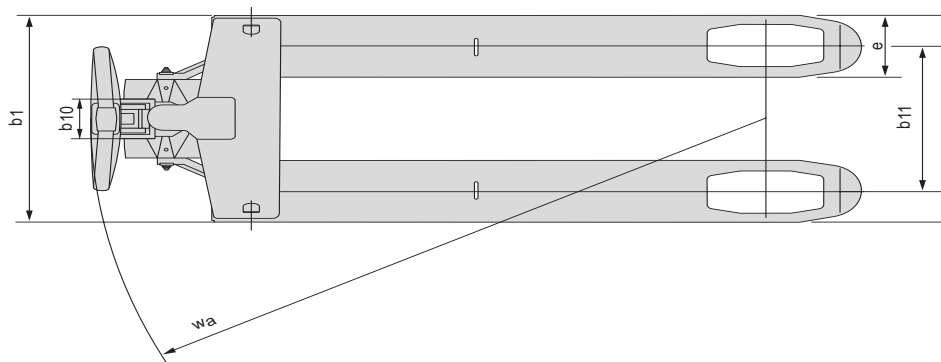
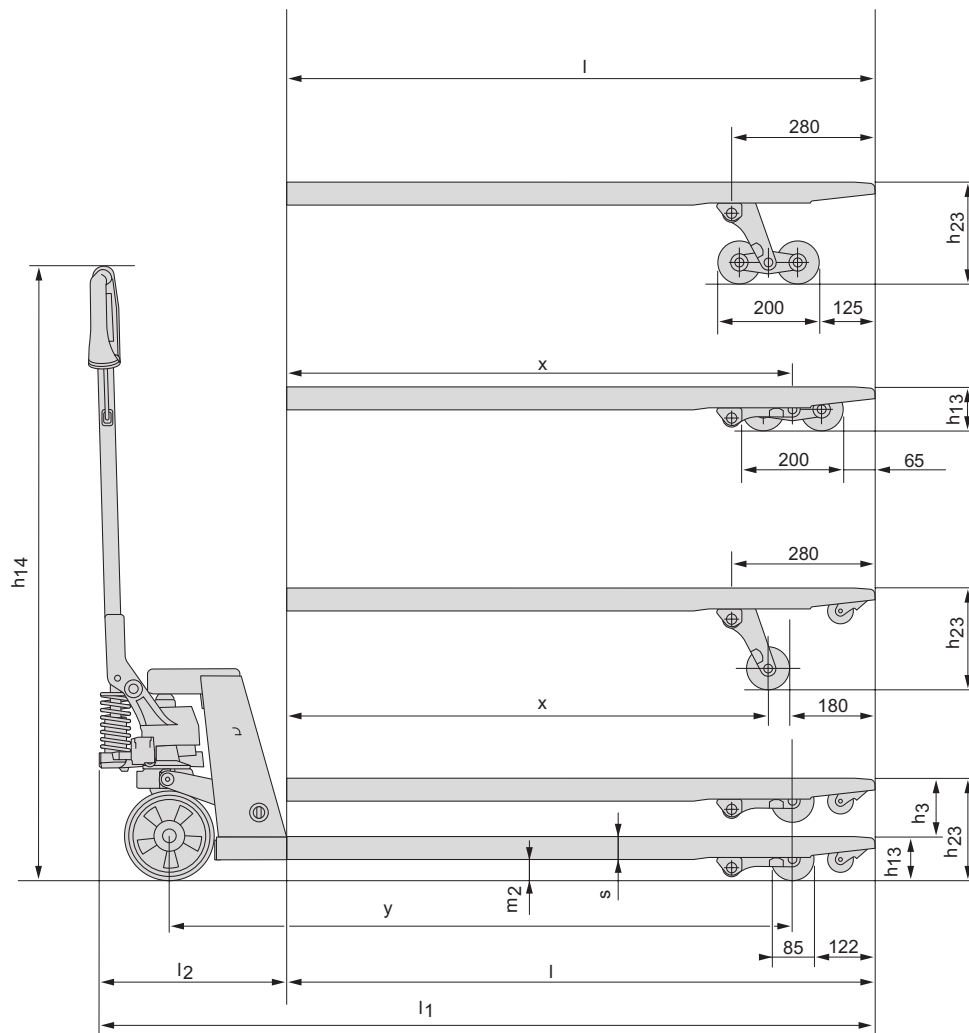

Caratteristiche carrello:

- La versione Galvanizzata è una alternativa economica per l'uso in ambienti corrosivi, celle frigo e per applicazioni in cui è richiesta un elevato livello di igiene.
- Disegnato per operare in ambienti freddi ed equipaggiato con un gruppo pompa di elevato standard BT.
- La verniciatura a polvere e le saldature robotizzate assicurano una finitura durevole e di alta qualità.
- Struttura robusta con peso ridotto. Facile da manovrare.
- I cuscinetti di pressione ad alta resistenza riducono lo sforzo dell'operatore sul timone garantendo lunga vita operativa.
- Il sistema di discesa garantisce l'abbassamento delle forche controllato.
- I cuscinetti ingrassabili riducono lo sforzo dell'operatore sul timone garantendo lunga vita operativa.
- Il timone arrotondato è realizzato in materiale polimerico, ad elevata resistenza, per una presa ottimale.
- Configurazioni personalizzate possono essere realizzate mediante richiesta speciale.
- Il modello è corredato di certificazione ambientale, disponibile su richiesta.



TMHE-Toyota Material Handling Europe — 745350-300, version 2, 1202